

**Was wäre, wenn Sie Ihren Traktor
selbst bauen würden?**



ORIGINAL DNA
VON MASSEY FERGUSON

Ein Traktor mit perfekter Ausstattung.
Von Ihnen spezifiziert.

Ihr Traktor.
Ihre Spezifikation.
Ihre Wahl.

MASSEY FE

7624

Alles in der DNA.

Die neue Baureihe MF 7600 basiert, unserem Markenstandard entsprechend, auf preisgekrönter, innovativer und praxisbewährter Technik. Das ist pure Massey Ferguson DNA.

Neuer Seitenauspuff mit integrierten SCR-Katalysatoren für einen noch geringeren Schadstoffausstoß und optimale Sicht

Neuer Diesel-Oxidationskatalysator (DOC), ein wartungsfreies System für saubere Emissionen

Neueste Stufe 3B AGCO SISU POWER e³ Motoren mit SCR-System der zweiten Generation, für noch mehr Leistung bei zugleich weiter reduziertem Kraftstoff- und AdBlueverbrauch

Typisches Massey Ferguson Design mit klarer, funktionaler Linienführung für einen dynamischen und zeitgemäßen Auftritt

Die neu entwickelte Kühleinheit gewährleistet eine optimale Motoreffizienz und einfachsten Zugang



AGCOMMAND/Spurführungssystem Vorbereitung*

Brandneue Panoramakabine mit seitlich ausstellbaren Scheiben und modernem Interieur mit umfangreichen Verbesserungen. Sie ist nach fortschrittlichsten ergonomischen Gesichtspunkten gestaltet, geräumig und komfortabel.

- Neue, gezogene Windschutzscheibe für optimale Sicht
- Neu – Auswahl an verschiedenen Joysticks und Bedienelementen
- Neue Bedienelemente in der rechten Konsole
- Neu – Instrumententafel und Konsole
- Datatronic CCD

Wahlweise erhältlich mit semi-aktiver OptiRide Plus Kabinenfederung oder mechanischer Federung*, für mehr Flexibilität und maßgeschneiderten Komfort.

Wählen Sie zwischen dem einzigartigen Dyna-6 Getriebe oder Dyna-VT, dem wohl besten Stufenlosgetriebe. Dyna-6 liefert jetzt dank Dyna-Power Management zusätzliche Leistung bei extrem anspruchsvollen Anwendungen.

Noch größere AdBlue®- und Kraftstofftanks sorgen dafür, dass Sie Pause machen wenn Sie es wollen – und nicht weil Sie schon wieder nachtanken müssen.

Der richtige Weg. Die Baureihe MF 7600 von Massey Ferguson

Die neue Baureihe umfasst vier Sechszylinder-Modelle in der Klasse zwischen 185 und 235 PS, welche wahlweise mit dem einzigartigen Dyna-6 Getriebe oder Dyna-VT, dem wohl besten Stufenlos-Getriebe am Markt, ausgestattet sind. Eine Vielzahl innovativer Merkmale zur effizienten, komfortablen und ressourcenschonenden Bewältigung anspruchsvollster Aufgaben sind in diese neuen Traktoren eingeflossen und stehen nun für Sie zur Verfügung. Das wohl herausragendste Merkmal ist das Abgasreinigungssystem der zweiten Generation, vom Pionier der SCR-Technologie in der Landtechnik. Der zusätzliche Einsatz eines Dieseloxydationskatalysators ermöglicht die Einhaltung der Abgasnorm Stufe 3b oder Stufe 4i, bei gleichzeitig verringertem Diesel- sowie auch AdBlue -Verbrauch gegenüber Systemen der ersten Generation. Zudem kommt das System ohne komplexe externe Abgasrückführungslösungen aus und ist praktisch wartungsfrei. Damit sparen Sie bares Geld, Zeit und schonen die Umwelt.

Merkmale und Vorteile der SCR-Technologie

Neuer Diesel-Oxydationskatalysator (DOC)

Der DOC befindet sich optimal positioniert unter der Motorhaube, so dass Einstieg und Sicht nicht beeinträchtigt werden. Wartungs- und Reinigungsarbeiten entfallen, das System ist dank einer innovativen Konstruktion völlig wartungsfrei.

Verbesserte Überwachung der Stickoxide (NOx) und Abgastemperaturen

Eine sensorgesteuerte AdBlue-Einspritzung gewährleistet, dass stets nur die minimal erforderliche Menge eingespritzt wird.

Neue Position des Harnstofftanks (AdBlue-Tank)

Dadurch wird bei extrem niedrigen Temperaturen eine bessere Wärmedämmung des AdBlue erreicht.

Größerer Kraftstoff- (430 Liter) und AdBlue-Tank (40 Liter)

Arbeiten Sie länger ohne nachtanken zu müssen.

Nachgewiesene Kosteneinsparungen

Der Betreiber profitiert von einer beträchtlichen Kraftstoffersparnis, die ohne DOC und SCR-Technologie nicht möglich wäre.

Perfekte Leistung

Die e³ Motoren mit SCR-Technologie von AGCO SISU POWER arbeiten mit höchstem Wirkungsgrad ohne Kompromisse bei der Motorleistung einzugehen. Der Einsatz der SCR-Technologie erfordert keine zusätzlichen Servicewerkzeuge oder kostspieligen Diagnosevorrichtungen am Fahrzeug.

Massey Ferguson wird auch weiterhin seine führende Rolle bei der Motorentechnologie behaupten. Zukunftstechnologie, die Sie bereits heute nutzen können.

Mit Dyna-6 Getriebe		MF 7619	MF 7620	MF 7622	MF 7624
Motortyp		AGCO SISU POWER e ³ Motor mit DOC und SCR-System			
Hubraum/Zylinderanzahl		6,6/6	6,6/6	7,4/6	7,4/6
Max. Leistung (PS)	U/min	185	200	215	235
Max. Zapfwellenleistung (PS)	U/min	165	180	195	210
Max. Leistung mit Dyna-6 Power Management	U/min	210	220	240	260
Spezifischer Kraftstoffverbrauch	g/kWh	192*	192*	192*	192*
Mit Dyna-VT Getriebe		MF 7619	MF 7620	MF 7622	MF 7624
Motortyp		AGCO SISU POWER e ³ Motor mit SCR-System			
Hubraum/Zylinderanzahl		6,6/6	6,6/6	6,6/6	7,4/6
Max. Leistung (PS)	U/min	185	200	215	235
Max. Zapfwellenleistung (PS)	U/min	165	180	195	210
Spezifischer Kraftstoffverbrauch	g/kWh	192*	192*	192*	192*

* Herstellerangaben



Abgasreinigungssystem und neuer Diesel-Oxydationskatalysator (DOC)

Die neue Abgasanlage verfügt nun über integrierte SCR-Katalysatoren und „Slip“-Katalysatoren im Auspuff. Dies ist eine einzigartige und effiziente Lösung für eine noch geringere Schadstoffemission. Im Vergleich zu typischen AGR-Systemen ist bei einem selektiven katalytischen Reduktionssystem (SCR) keine Regenerierung der Partikelfilter erforderlich. Der innenliegende DOC ist völlig wartungsfrei. Dieses ausgeklügelte System arbeitet diskret im Hintergrund, während die Maschine selbst mit optimaler Effizienz und maximaler Leistung arbeitet.

Beachten Sie das Potential der SCR-Technologie: Deutlich höhere Kraftstoffeffizienz. Sauberere Abgase verlassen die Maschine. Kein Leistungsverlust.

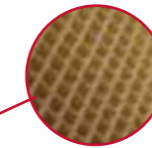

Die Wabenstruktur des Katalysators gewährleistet eine exzellente Filterung und verhindert ein Verstopfen



Ganz nach Ihren Ansprüchen gefertigt. Die Baureihe MF 7600 von Massey Ferguson

Die Baureihe MF 7600 umfasst drei Ausstattungs-Versionen, die sich optimal an die individuellen Anforderungen moderner Betriebe anpassen lassen. Ob Lohnunternehmen, Agrarindustrie oder mittelgroßer bis großer landwirtschaftlicher Betrieb, jedes individuelle Paket bietet eine perfekte Ausstattung - wählen Sie die optimale Funktionalität und Leistung für Ihre Anforderungen.



Ausstattungsoptionen

	Essential	Efficient	Exclusive
Getriebetyp	Nur Dyna-6	Dyna-6 und Dyna-VT	Dyna-6 und Dyna-VT
Armlehne	Getriebe-Bedienhebel auf der Konsole	Getriebe-Bedienhebel auf Steuer- und Bedienarmlehne	MultiPad - Bedienung auf Steuer- und Bedienarmlehne
Steuerventil	Nur mechanische Steuerventile	Mechanische und elektrische Steuer-ventile (Tippschalter oder Multifunktions-Joystick)	Nur elektrische Steuerventile (Tippschalter oder Multifunktions-Joystick)
Anzeigen	Armaturentafel-Bedieneinheit	Optional, Datatronic CCD (Control Centre Display)	Serienmäßig, Datatronic CCD (Control Centre Display)
Kabinenfederung	Mechanisch	Mechanisch OptiRide Plus (Optional)	OptiRide Plus



„Ich möchte einfach nur Wirtschaftlichkeit und Leistung ohne Extras.“



Grundausstattung

Essential. Schnörkellose Leistung und Zuverlässigkeit.

Dies ist das Grundausstattungspaket der Baureihe MF 7600. Das Essential-Paket kombiniert Einfachheit, Wirtschaftlichkeit und robuste Vielseitigkeit. „Essential“ bietet leistungsstarke Motoren von AGCO SISU POWER mit Motorleistungsmanagement, Dyna-6-Getriebe, höchst effiziente Hydraulik und höchste Fertigungsqualität. Diese Version wurde speziell für Kunden entwickelt, deren Priorität auf Leistung liegt, und verfügt über eine solide, qualitativ hochwertige Grundausstattung, ohne größeren Wert auf ausgefeilte Bedienelemente und Automatikfunktionen zu legen.

Die Essential-Ausstattung umfasst:

Dyna-6 AutoDrive Getriebe
- 40 km/h Eco
,T'-Hebel im Control Center
Mechanische Steuerventile
CCLS Load-Sensing
Hydrauliksystem 110 l/min
Standard Vorderachse

Wählbare Zapfwelldrehzahl,
- 540/1000 U/min, geflanschte
Zapfwelle, 6/21 Keilnuten

Optional

QuadLink-Vorderachsfederung
50 km/h Eco Getriebe*
Mechanische Kabinenfederung
Integriertes Fronthubwerk und
Frontzapfwelle
Integriertes Traktor-Control-System
AGCOMMAND Vorbereitung
Luftbremsen
540/540E/1000 U/min, geflanschte
Zapfwelle

* Je nach Markt/Gesetzeslage



„Ich brauche eine zuverlässige Maschine, die über präzise Funktionen verfügt, die ich auf meinem Betrieb brauche.“



Efficient.

Komfortabel, zuverlässig,
leistungsstark

„Efficient“ ist das „mittlere“ Ausstattungspaket der Baureihe MF 7600. Zur Wahl stehen Dyna-6 oder Dyna-VT-Getriebe, eine neue Steuer- und Bedienarmlehne und sowohl mechanische als auch elektrische Steuerventile. Dieser auf den typischen Ackerbaubetrieb ausgerichtete Traktor bietet alle wesentlichen Ausstattungsmerkmale, die Sie von Massey Ferguson erwarten würden, einschließlich hohem Komfort, vorzüglicher Wirtschaftlichkeit und hoher Zuverlässigkeit.

Die Efficient-Ausstattung umfasst:

Dyna-6 AutoDrive oder Dyna-VT 40 km/h Eco
Steuer- und Bedienarmlehne mit 'T'-Hebel
CCLS Load-Sensing Hydrauliksystem 110 l/min
Druckluftbremsanlage
QuadLink-Vorderachsfederung
Standard-Klimaanlage
Analoge u. digitale Instrumententafel
Mechanische Kabinenfederung
Automatischer, schwenkbarer, luftgefederter
Fahrersitz

Steuerventile

Kombination aus 2 elektrischen und 1 oder
2 mechanischen Steuerventilen
Elektronische Fingertipp-Ventile (serienmäßig)
oder Multifunktions-Joystick (optional)

Wählbare Zapfwellendrehzahl,

540/540E/1000 U/min, geflanschte Zapfwelle
6/21 Keilnuten

Optional

50 km/h Eco Dyna-6 und Dyna VT*
OptiRide Plus Kabinenfederung
Integriertes Fronthubwerk und
Frontzapfwelle
540/1000E/1000 U/min, geflanschte
Zapfwelle
6/21 Keilnuten (nur Dyna-6)
CCLS Load-Sensing
Hydrauliksystem 150 l/min
Integriertes Traktor-Control-System (ITCS)
Datatronic CCD
Klimaautomatik
SpeedSteer
AGCOMMAND Vorbereitung
AutoGuide Vorbereitung

* Je nach Markt/Gesetzeslage

Mittlere Ausstattung



„Für mein Unternehmen ist das Beste gerade gut genug und ich brauche eine Maschine, die das Optimum für mich herausholt.“

Exclusive. Robuster Luxus und ultimative Effizienz

Das Exclusive-Paket ist eine Kombination aus hochwertiger Vielseitigkeit und Raffinesse. Mit Dyna-6 oder Dyna-VT Getrieben, einer neuen Steuer- und Bedienarmlehne mit MultiPad-Hebel und elektrischen Steuerventilen verfügt „Exclusive“ über weltweit geschätzte Ausstattungsdetails von höchster Qualität sowie einige brandneue Innovationen. Für Kunden, die einen leistungsstarken Traktor mit Premium-Ausstattung, modernsten Funktionen, bester Ergonomie und höchstem Komfort suchen.

Die Kabinenausstattung „Exklusive“ umfasst:

Dyna-6 AutoDrive oder Dyna-VT 40 km/h Eco
GetriebeSteuer- und Bedienarmlehne mit
schwenkbarem, luftgefedertem Super-Deluxe Fahrersitz
MultiPad-Hebel
CCLS Load-Sensing Hydrauliksystem 110 l/min
Druckluftbremsanlage
QuadLink-Vorderachsfederung
OptiRide Plus Kabinenfederung
Datatronic CCD mit ISOBUS und Kamera-Vorbereitung
Klimaautomatik

Steuerventile

Elektrische Steuerventile mit Tippschalter (serienmäßig)
oder Multifunktions-Joystick (optional)

Wählbare Zapfwellendrehzahl,

540/540E/1000 U/min, geflanschte Zapfwelle,
6/21 Keilnuten

Optional

50 km/h Dyna-6 und Dyna-VT*
Integriertes Fronthubwerk und Frontzapfwelle
Hydrauliksystem 150 l/min
SpeedSteer
AGCOMMAND Vorbereitung und AutoGuide Vorbereitung

* Je nach Markt/Gesetzeslage



Moderner MultiPad-Hebel auf der linken Seite der Steuer- und Bedienarmlehne und entweder Tippschalter oder Multifunktions-Joystick zur Bedienung der Steuerventile auf der rechten Seite der Armlehne



Dyna-6

Präzise Leistung.

Dynamisches Leistungsvermögen gehört beim Dyna-6 Getriebe zur Serienausstattung. Jetzt schaltet das äußerst zuverlässige Semi-Powershift-Getriebe dank Dyna-6 Power Management noch präziser.

Dyna-6, das wohl beste Semi-Powershift-Getriebe am Markt, vereint für ein außergewöhnliches Fahrerlebnis, einfache und komfortable Bedienung mit perfekter Effizienz.

Dyna-6 bietet auch weiterhin alle wichtigen Ausstattungsmerkmale, wie die links neben dem Lenkrad angebrachte und bewährte PowerControl Bedienung. Rechts die Einstellungen wie SpeedMatching und AutoDrive. Nun kann auch die Wendeschaltung über Tasten auf der rechten Seite bedient werden.

Höhere Leistung, wann immer und wo immer Sie sie brauchen

Dyna-6 Power Management ermöglicht die kontinuierliche Steuerung der Leistungsbereitstellung, um eine gleichbleibende Geschwindigkeit beizubehalten und den Kraftstoffverbrauch zu optimieren. Power Management ist eine intelligente 'Boost'-Funktion, die dem Fahrer eine optimale Effizienz garantiert. Der Motor reagiert bei anspruchsvollen Zapfwellen-, Acker- und Transportanwendungen und hoher hydraulischer Leistungsabnahme mit zusätzlicher Leistungsentfaltung, so dass Ihnen Leistung automatisch bereitgestellt wird, wenn Sie sie am nötigsten brauchen.

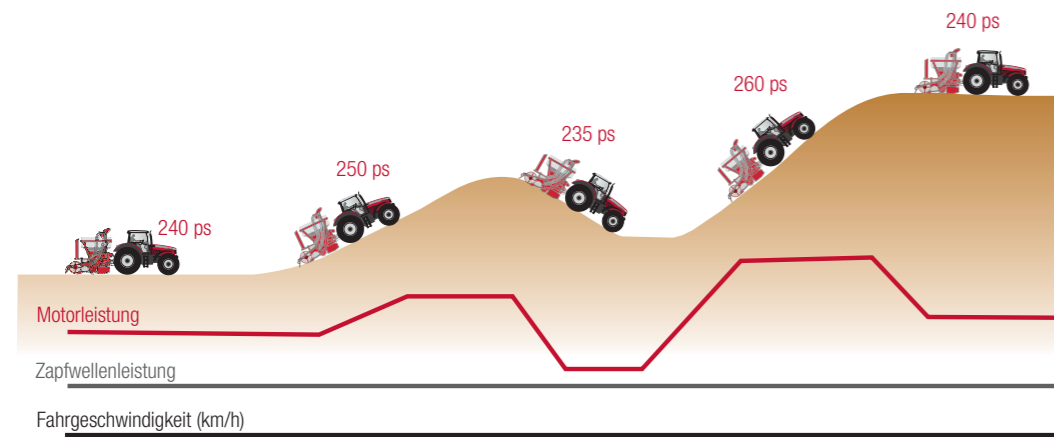

Beispiel eines MF 7624 mit Dyna-6 Getriebe und Dyna-Power Management

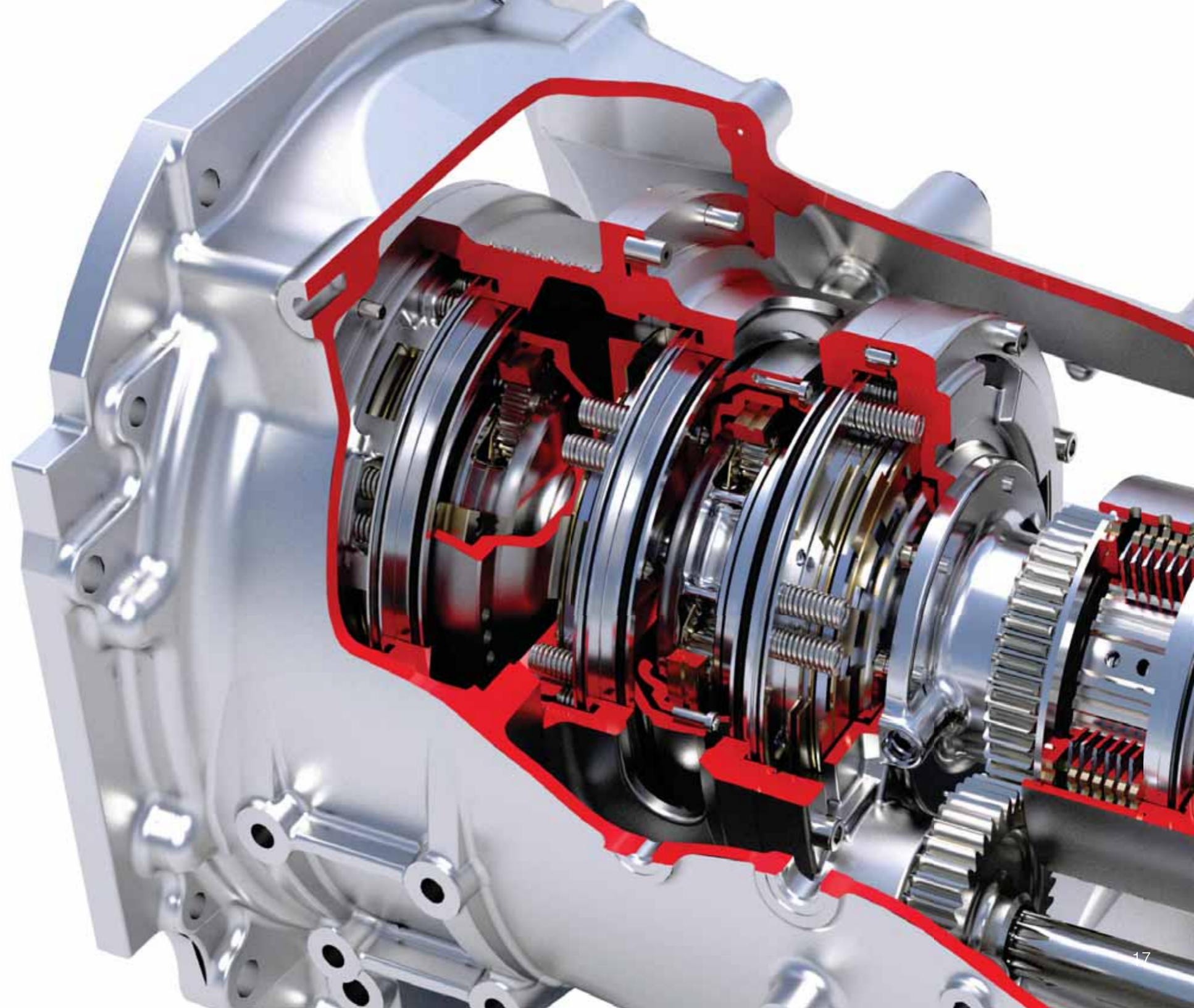

Dyna-VT

Das ultimative Getriebe

Dynamische Leistung bei allen Anwendungen. Massey Fergusons Dyna-VT Getriebe liefert höchste Produktivität mit stufenloser Präzision

Das Original Dyna-VT Getriebe ist der Ausdruck fortschrittlichster Ingenieurskunst; garantierte Produktivität, umfassender Fahrkomfort und optimale Kraftstoffeffizienz zu jeder Zeit. Kontinuierliche Verbesserungen wie das dynamische Traktormanagement (Dyna-TM) machen es zum fortschrittlichsten Getriebe am Markt.

Stufenlose Präzision

Das Dyna-VT ist verblüffend einfach zu bedienen und arbeitet bei unterschiedlichsten Bedingungen einfach optimal. Keine Gangwechsel, kein Rucken beim Anfahren und keine Unterbrechung der Zugkraft. Mit dem einzigartigen PowerControl-Hebel gestalten sich Fahrtrichtungswechsel und Drehzahländerungen einfach und mühelos.

Grenzlastregler

Der Grenzlastregler arbeitet ständig im Hintergrund und regelt aktiv, sobald unter Belastung die Motordrehzahl unter die vorgegebene Drehzahl sinkt. Der Vorteil des Grenzlastreglers liegt darin, dass das Getriebe bei zunehmender Belastung des Motors und sinkender Motordrehzahl sowohl im Zapfwellenbetrieb als auch bei der Feldarbeit oder beim Transport die Fahrgeschwindigkeit automatisch reduziert, um die Gesamtleistung optimal aufrecht zu erhalten.

Bei der Verwendung in Kombination mit den Tempomaten SV1 und SV2, mit denen eine bestimmte Fahrgeschwindigkeit festgelegt wird, arbeitet der Traktor dann bei schwankender Last mit maximaler Leistung und bringt den Traktor gleichzeitig automatisch zurück auf die eingestellte Geschwindigkeit.

Dynamisches Traktormanagement (Dyna-TM) Intelligentes Maschinenmanagement für optimale Kraftstoffeffizienz

Dyna-TM arbeitet zusammen mit Dyna-VT. Dieses elektronische Managementsystem übernimmt nach seiner Aktivierung automatisch die Regelung von Motor und Getriebe.

Dyna-TM regelt die Motordrehzahl entsprechend der Last des Traktors. Es behält die erforderliche Fahrgeschwindigkeit aufrecht, während gleichzeitig die Motordrehzahlen so niedrig wie möglich gehalten werden, um den Kraftstoffverbrauch auf ein Minimum zu senken.

Dyna-VT und Dyna-TM arbeiten konstant mit maximaler Effizienz und Wirtschaftlichkeit und sorgen bei einem spürbar reduzierten Kraftstoffverbrauch für ein harmonisches Fahrerlebnis.

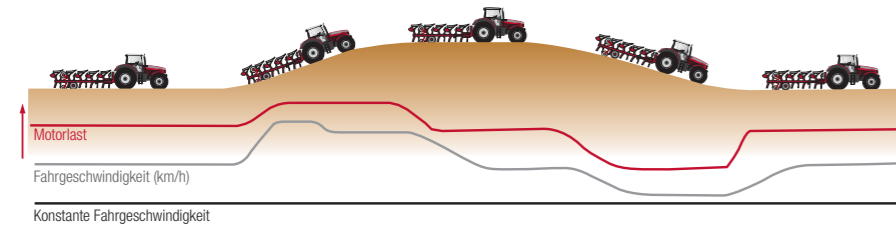

Dyna-TM: Mit einer sich je nach den Bedingungen verändernden Last (rote Linie), passt Dyna-TM die Motordrehzahl (graue Linie) automatisch an, um die Fahrgeschwindigkeit beizubehalten, während gleichzeitig Kraftstoffverbrauch und Geräuschpegel sinken.

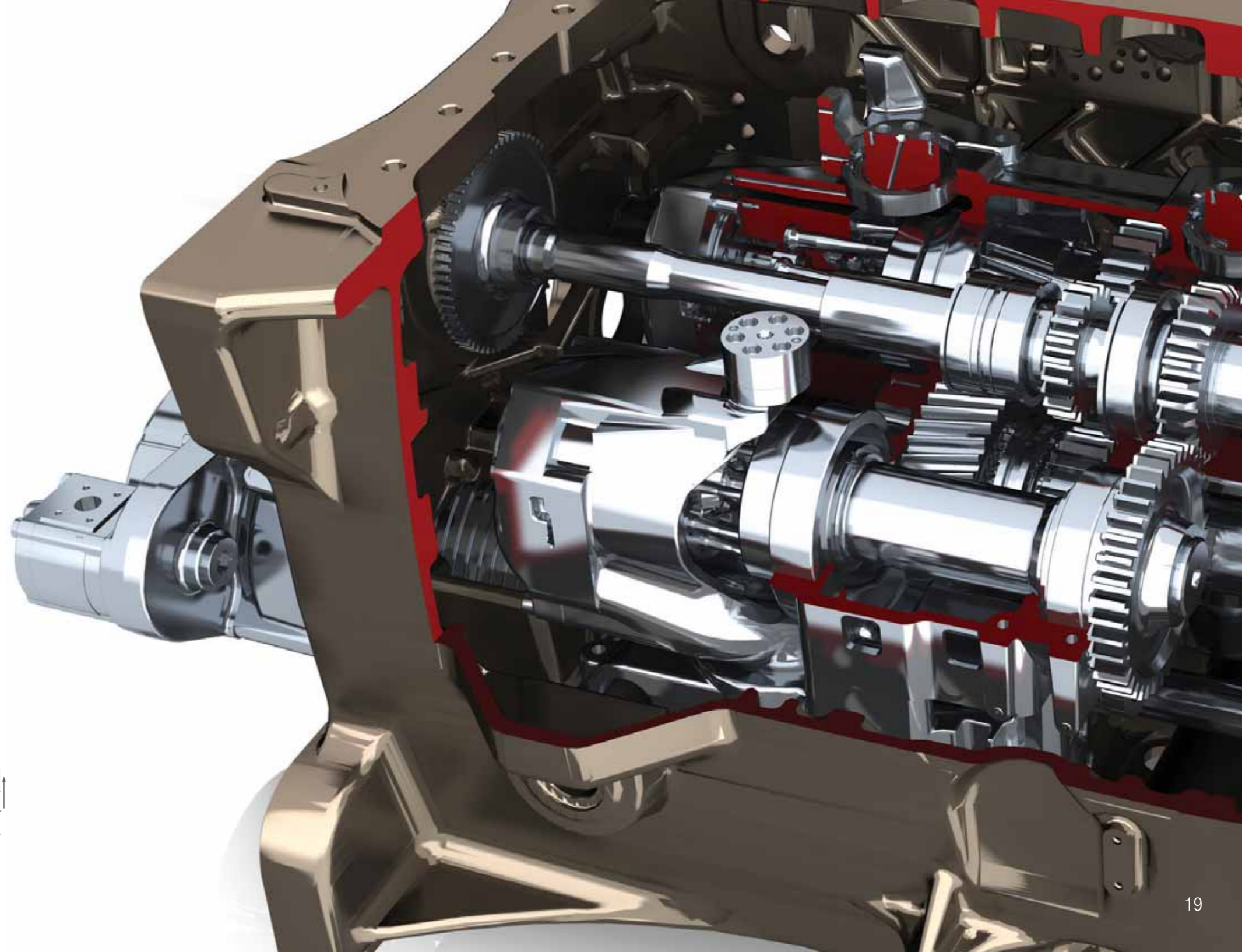



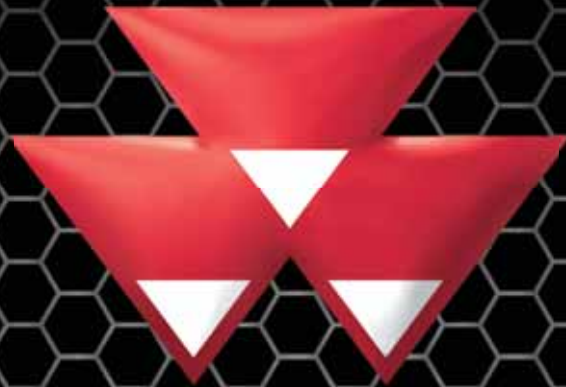

MASSEY FERGUSON

A world of experience. Working with you.



MASSEY FERGUSON ist ein weltweite Marke von AGCO.
© AGCO Limited. 2011 | German/15176/0711/15m

Weitere Informationen und den Massey Ferguson Vertriebspartner in Ihrer Nähe finden Sie auf unserer Webseite unter <http://www.masseyferguson.com/7600> oder scannen Sie den dargestellten Barcode in Ihr Smartphone.

